

# LA NOVA FORMACIÓ PROFESSIONAL: UNA OPORTUNITAT PER DEFINIR ITINE- RARIS DE FORMACIÓ PERSONALITZATS

Rosa Solans Esparrica

Departament d'Educació de la Generalitat de Catalunya  
Direcció general d'ensenyaments professionals, artístics i especialitzats  
Servei de Programes de Transició

## RESUMEN

El artículo expone los cambios que se han producido en el sistema educativo y en la formación profesional, a partir de la Estrategia establecida por la Unión Europea el año 2000 en Lisboa. La clave ha sido el establecimiento de un sistema integrado de cualificaciones y formación profesional que permite organizar toda la formación con un referente común: las unidades de competencia. A lo largo de la exposición se remarca la importancia de este referente para establecer correspondencias y puentes entre diversas formaciones y para acreditar también las competencias adquiridas a través de la formación no formal y de la experiencia laboral. El objetivo final: facilitar la formación permanente y que cada persona realice su propio itinerario de cualificación. Finalmente el artículo plantea la importancia de incorporar el concepto de itinerario en la orientación del alumnado, para que cada alumno inicie el más adecuado a sus intereses i capacidades. Ello permite, en el caso de los que no acreditan la ESO, realizar un enfoque en positivo, mostrar que existen caminos abiertos más allá de los itinerarios académicos más tradicionales y motivarlos para que no abandonen la formación.

## ABSTRACT

The article puts forward the changes in educational and vocational training systems emanating from the strategy established by the European Union in Lisbon 2000. The clue has been the setting of an integrated system of qualifications and vocational training that allows the organization of the training with a common reference: the key competence units. All along the presentation the importance of this referent is underlined in order to establish correspondences and bridges among different training systems and also in order to certificate the acquired competences through non formal training and work experience. The aim is to facilitate life long training and to facilitate to each person their own itinerary of qualifications. To finish with, the article brings out the importance of incorporating the concept of itinerary when guiding the pupils, so that they can start the one that better fits their interests and capacities. That would mean, for those without a certificate in ESO, a positive target, showing that there are open paths beyond more traditional academic itineraries and that would help motivate them not to abandon their training.

## CANVIS SOCIALS I NOUS PLANTEJAMENTS DE L'EDUCACIÓ I LA FORMACIÓ PROFESSIONAL

L'actual societat del coneixement i de la informació, requereix dels seus ciutadans una gran flexibilitat i l'adaptació contínua als canvis i a noves situacions. Els experts coincideixen a assenyalar que seran diversos els canvis de lloc de treball en la vida professional de les persones i que s'ha trencat el model propi de la societat industrial que comportava una relació lineal entre formació i treball: la realització d'uns estudis i l'obtenció del títol acadèmic corresponent donaven accés a una feina i a una trajectòria professional estable.

D'altra banda les previsions són de disminució dels llocs de treball de baixa qualificació i, per tant, la formació i la millora de la qualificació professional resulten imprescindibles.

Es fa necessari, doncs, que les persones disposin de les competències necessàries per afrontar els canvis i per realitzar un procés d'aprenentatge permanent al llarg de la vida.

En aquest sentit, els sistemes educatius

están adaptant els seus objectius i els orienten a facilitar l'aprenentatge permanent. Així mateix en el plantejament dels currículums es passa de la lògica de les disciplines a la lògica de les competències que passen a ser els elements clau dels processos d'ensenyament-aprenentatge.

Amb aquests enfocaments la Llei Orgànica d'Educació (LOE) estableix en el seu preàmbul que la formació és un procés permanent que es desenvolupa al llarg de la vida i aquesta idea presideix tot el contingut i desplegament de la Llei[1].

Així mateix queda recollit en la Llei d'Educació de Catalunya (LEC) que, en concret, pel que fa a l'ensenyament obligatori a Catalunya, estableix en el seu article 59.3: "El currículum de l'educació secundària obligatòria s'ha d'orientar a l'adquisició de les competències bàsiques i ha de facilitar la incorporació dels alumnes als estudis posteriors i a la vida adulta i el desenvolupament de l'aprenentatge al llarg de la vida"[2].

En els cas de la formació professional inicial, que imparteix el sistema educa-

tiu, els currículums estan orientats tant al desenvolupament de les competències específiques d'una professió com de les competències bàsiques i de caràcter transversal necessàries per desenvolupar-se en un entorn laboral. L'objectiu és l'adquisició d'una qualificació professional per facilitar l'accés al món laboral i també la millora d'aquesta qualificació al llarg de la vida. Trobem novament aquí el concepte d'aprenentatge permanent.

Perquè aquest aprenentatge pugui ser una realitat per a tothom, cal facilitar l'accés universal i continu a la formació i, al mateix temps, establir els mecanismes perquè cada persona pugui realitzar la formació permanent de manera adequada al seu ritme i a les seves característiques i, també, d'acord al seu context i als requeriments de l'entorn laboral.

## LA FLEXIBILITAT DE LA FORMACIÓ PROFESSIONAL I LA REALITZACÓ D'ITINERARIS PERSONALITZATS

L'impuls europeu a l'educació i la formació  
En la reunió de caps d'estat i de govern de la Unió Europea, celebrada a Lisboa el

març de l'any 2000, es va plantejar la formació com un element clau per a la millora de la competitivitat, el creixement i la cohesió social. En conseqüència es van fixar un conjunt de línies estratègiques per millorar la formació, desenvolupar la societat del coneixement i facilitar la lliure circulació de les persones en l'espai europeu.

Perquè els països puguin definir i aplicar en paral·lel les mesures que han de permetre assolir els objectius fixats a Lisboa, la Unió Europea ha elaborat el programa de treball: "Educatió i formació 2010", que amplia els objectius inicials, ha fet recomanacions i ha establert marcs de referència europeus. Destaquem com a més rellevants:

- o La creació d'un marc europeu de qualificacions que serveix de referent comú per organitzar la formació i per reconèixer les competències. Facilita la conversió entre diferents sistemes i nivells de qualificació.
- o La definició i ampliació de les competències bàsiques i la definició de les competències clau, de caràcter transversal, per a l'aprenentatge al llarg de la vida
- o L'estratègia per millorar la realització, la qualitat i l'atractiu de la formació professional, així com la seva flexibilització.
- o La creació de l'EUROPASS, document en el que qualsevol ciutadà europeu podrà anar incorporant les qualificacions i competències que vagi adquirint i que seran reconegudes en qualsevol país europeu.

#### L'adaptació de la formació professional al marc europeu

Les línies de treball impulsades per la UE han comportat, també en el nostre país, canvis normatius importants en relació a l'educació i la formació i nous enfocaments en l'organització de la formació professional.

La Llei, estatal, de les Qualificacions i de la Formació Professional de l'any 2002[3] va establir les bases per organitzar un sistema de formació professional obert i flexible, amb l'objectiu que les persones vagin capitalitzant la formació assolida per diverses vies i puguin construir un itinerari personalitzat de formació i millora de la seva qualificació:

- o Defineix la formació professional com "el conjunt d'accions formatives que capaciten per a l'acompliment qualificat de les diverses

professions, l'accés a l'ocupació i la participació activa en la vida social, cultural i econòmica".

- o Engloba en la formació professional tant la inicial, que imparteix el sistema educatiu, com la que s'adreça a la inserció laboral (formació ocupacional) i la formació continua dels treballadors de les empreses. Queden totes integrades en un mateix sistema.
- o Organitza el sistema nacional de qualificacions, que serveix de referència tant per definir les formacions com per acreditar-les. Les competències acreditades condueixen als títols de FP, expedits per l'administració educativa, i als certificats de professionalitat, expedits per l'administració laboral.

El desplegament de la Llei s'ha fet mitjançant normes més específiques que en regulen aspectes concrets, entre elles la que desenvolupa el Catàleg de qualificacions i de competències professionals[4] i la que ordena la formació professional del sistema educatiu[5]. Aquesta última incorpora mesures flexibilitzadores en l'oferta, regula les proves d'accés i d'obtenció de títols i els cursos de preparació de les proves d'accés als cicles formatius. Estableix, per tant, noves vies d'entrada al sistema.

En aquest marc general, a Catalunya s'ha desplegat una normativa pròpia:

- o L'aprovació, l'any 2002, del Pla General de Formació Professional a Catalunya, consensuat entre l'Administració i els agents socials i econòmics. Destaca en els seus objectius el de desenvolupar un sistema integrat de formació i qualificació professional i establir mesures per facilitar l'accés de les persones a la formació, especialment d'aquelles amb més dificultats i amb risc d'exclusió social i/o amb discapacitats.
- o La creació de l'Institut Català de Qualificacions que defineix el Catàleg de Qualificacions Professionals de Catalunya[6].
- o El Decret pel qual s'estableixen diverses mesures flexibilitzadores de l'oferta dels ensenyaments de formació professional especí-

fica[7]. Amplia l'oferta ordinària de formació professional dels centres docents i ofereix diverses possibilitats de realitzar-la. El seu objectiu és facilitar que altres col·lectius puguin formar-se i millorar la seva qualificació professional i les possibilitats d'inserció i promoció laboral.

- o La Resolució per la qual s'estableix, amb caràcter experimental, el règim d'alternança entre formació i treball en els ensenyaments de formació professional inicial[8]. Facilita la realització dels cursos de FP combinats amb un contracte de treball en una empresa del mateix sector professional, amb la qual cosa es complementa l'adquisició de les competències en l'entorn educatiu amb les que s'adquireixen en un entorn laboral real.
- o El Decret pel qual es regulen els Programes de Qualificació Professional Inicial a Catalunya[9]. Estableix per als programes l'objectiu de proporcionar formació bàsica i professional a l'alumnat que no obté el títol de Graduat en Educació Secundària Obligatoria i facilitar-li la continuïtat formativa, especialment en els cicles de formació professional de grau mitjà.
- o La definició i implantació a partir del curs 2009-10 dels nous títols de formació professional a Catalunya[10], a partir del que estableix el Reial Decret que estableix l'ordenació general de la formació professional del sistema educatiu[5].
- o L'Ordre per la qual s'estableix el programa experimental Qualificat[11], que pretén facilitar l'accés de la població adulta a la formació professional, facilitant el reconeixement de les competències adquirides per l'experiència laboral o mitjançant altres formacions.

En definitiva, tot un marc normatiu i un conjunt de mesures que responen a les línies de treball establertes per la UE i que pretenen facilitar l'accés de totes les persones a les ofertes diverses i flexibles que integren la formació professional. Permeten reconèixer i capitalitzar la formació que van realitzant, mitjançant un sistema

únic de qualificacions i d'acreditació de la formació. Així mateix creen vincles de col·laboració amb el món laboral per millorar la qualitat de la formació.

**El sistema de competències i qualificacions professionals com a base per a la realització d'itineraris personalitzats**

El sistema integrat de formació professional parteix de 3 conceptes clau: les qualificacions professionals, les unitats de competència i els mòduls formatius.

En el Catàleg de Qualificacions Professionals s'han definit 26 famílies professionals, o conjunt d'activitats econòmiques afins, en cadascuna de les quals es distingeixen 3 nivells:

- o **Nivell 1: Auxiliar.** Requereix el domini de tècniques molt concretes i repetitives, treballant sota dependència continuada. Es correspon al nivell dels programes de qualificació professional inicial (PQPI).
- o **Nivell 2: Tècnic.** Comporta un domini de tècniques que permeten ser aplicades a noves tasques amb un comportament molt autònom. És el nivell que correspon al cicles formatius de grau

- mitjà. Es correspon als cicles formatius de grau mitjà de FP (CFGM)
- o **Nivell 3: Tècnic superior.** Requereix domini en l'elaboració de tècniques o procediments, coordinant grups de treball. Es correspon als cicles formatius de grau superior (CFGS).

Cadascuna de les 26 famílies integra diverses qualificacions i cada qualificació està composta per un conjunt d'unitats de competència, segons es veu en l'exemple de l'esquema 1.

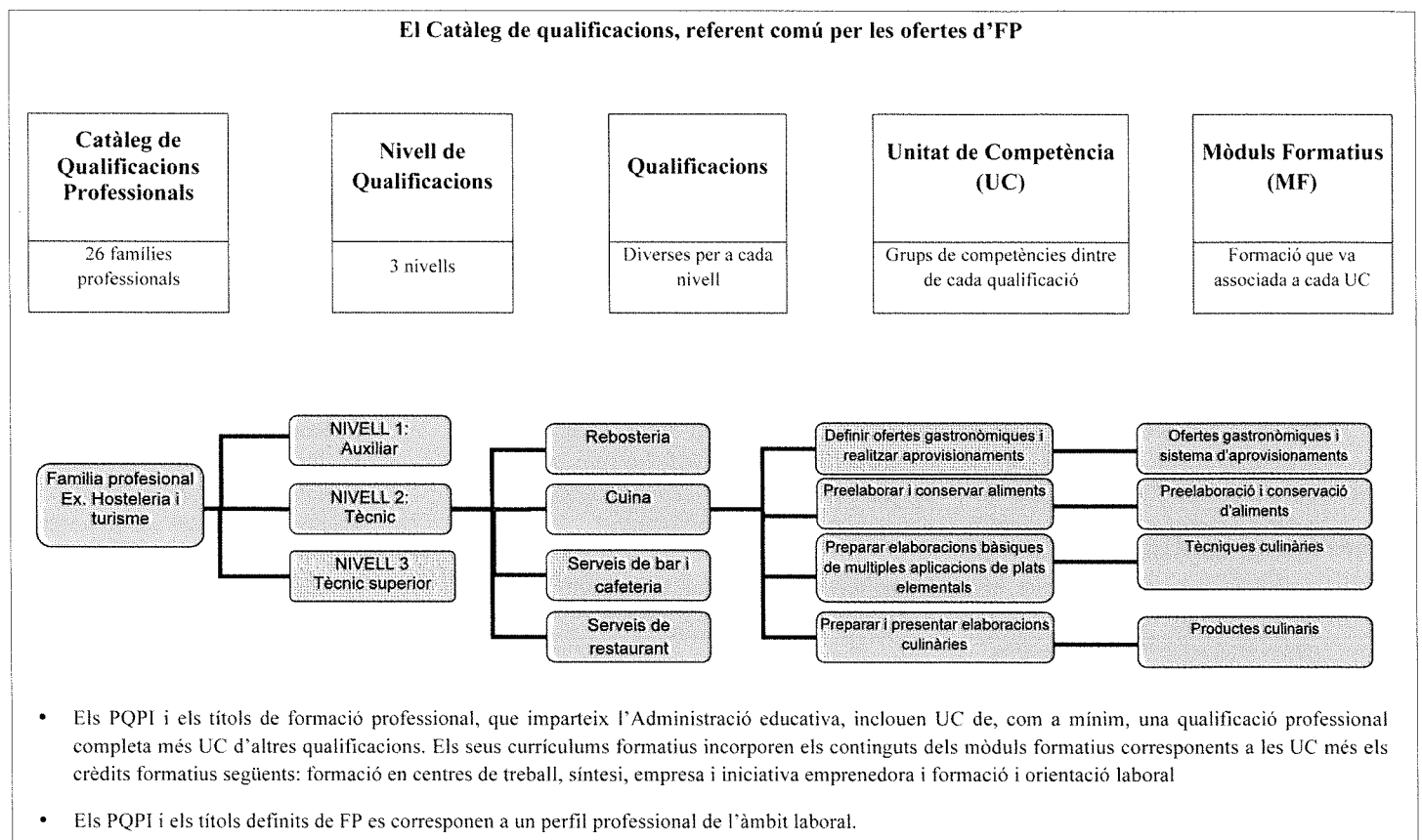

La **qualificació** és un standar oficial que conté les competències requerides per a dur a terme activitats en el context d'una professió o d'un lloc de treball. Es defineix com un conjunt de competències professionals amb significació per al treball, que s'agrupen en unitats de competència (UC). Abasta també coneixements i capacitats de l'àmbit personal.

La **unitat de competència** és l'agregat mínim de competències professionals susceptibles de reconeixement i acreditació. Normalment coincideixen amb un lloc de treball rellevant. Inclou: les competències profes-

sionals d'un determinat nivell, les competències emocionals que fan referència a les característiques, actituds o qualitats necessàries per a la bona realització de la feina.

Per adquirir les capacitats descrites en una unitat de competència es requereix una determinada formació, que queda descrita en un **mòdul formatiu**. Així cada unitat de competència té associat el seu mòdul formatiu, que constitueix un bloc de formació tot i que a l'hora de desenvolupar-lo es pot subdividir en unitats formatives més petites.

La unitat de competència és la unitat bàsica de referència que permet organitzar la

formació de manera flexible i establir equivalències i convalidacions.

Així, els currículums dels títols de formació professional prenen com a referència les unitats de competència, desenvolupen els mòduls formatius corresponents i avaluen i certifiquen unitats de competència i qualificacions del catàleg de qualificacions professionals. També s'organitzen i acrediten amb els mateixos referents la formació ocupacional i la contínua.

Aquest sistema permet, a més, avaluar i acreditar les competències que una persona adquireix com a resultat d'aprenentatges

no formals o mitjançant la pràctica laboral. Les acreditacions poden ser d'una qualificació completa o bé d'una part de la qualificació, que sempre es podrà completar per la mateixa o altres vies.

D'aquesta manera cada persona pot realitzar el seu propi itinerari de qualificació professional, anar capitalitzant les competències adquirides per diverses vies, acreditar qualificacions professionals i, si escau, obtenir un títol de formació professional. En definitiva el sistema facilita a cada persona la realització de l'itinerari més adient a les seves motivacions, interessos i circumstàncies personals i professionals.

**NOVA PERSPECTIVA EN L'ORIENTACIÓ: PROPOSTA D'ITINERARIS PERSONALITZATS A PARTIR DE LES POSSIBILITATS QUE OFEREIX LA FORMACIÓ PROFESSIONAL**

L'orientació a l'alumnat, especialment al que finalitza l'ensenyament obligatori, ha de contemplar la diversitat d'itineraris que poden conduir a l'obtenció d'una acreditació professional i d'una titulació acadèmica i incorporar en el seu plantejament la perspectiva de la formació permanent.

Aquest enfocament és especialment important quan es tracta d'alumnat que no té possibilitats o presenta dificultats per re-

alitzar els itineraris de continuïtat acadèmica establerts. També, en aquells casos amb una motivació o necessitat immediata d'incorporar-se al món laboral, permet plantejar la continuïtat formativa a mig termini amb la motivació afegida del reconeixement de les competències adquirides laboralmente.

El sistema educatiu ha establert vies per reincorporar les persones que no han obtingut la titulació acadèmica requerida per accedir a la formació professional, però que han realitzat altra formació i/o han adquirit competències mitjançant l'exercici d'una activitat laboral.

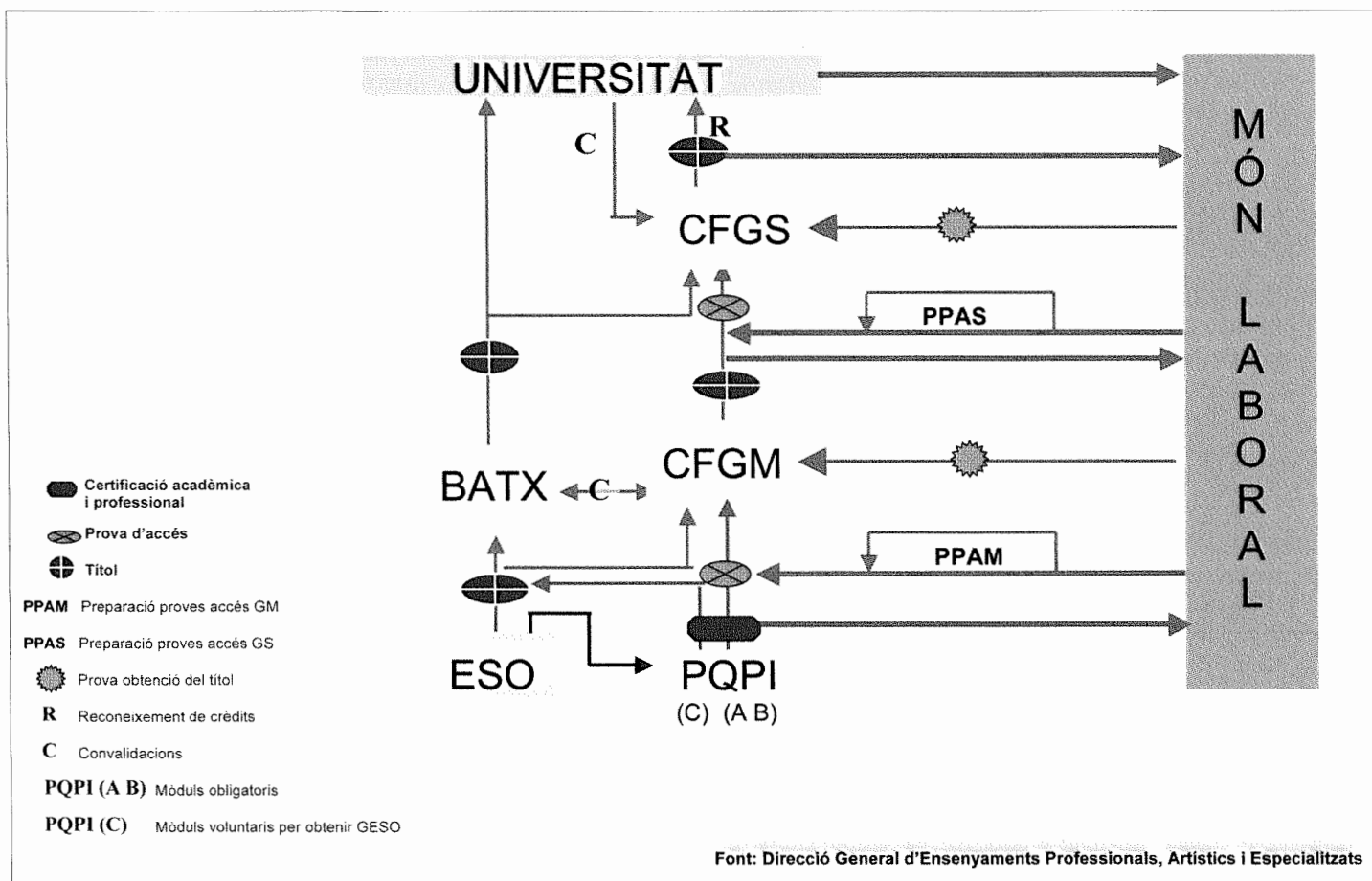

Com es veu en l'esquema 2, es presenten diverses possibilitats de realitzar un itinerari professionalitzador, combinant, si es vol, etapes de formació amb períodes d'activitat laboral i es pot reprendre la formació reglada sense necessitat de tornar enrere. Una persona pot arribar a cursar estudis universitaris seguint l'itinerari acadèmic ordinari (ESO i Batxillerat més prova de selectivitat o cicle formatiu de FP de Grau Superior) però pot arribar-hi també realitzant altres itineraris més llargs, que podrien iniciar fins i tot en un PQPI, utilitzant els

punts i les vies alternatives d'accés a la formació professional. Així les proves d'accés als cicles formatius de grau mitjà i superior permeten l'accés a la formació professional de les persones que no han acreditat l'ESO i el Batxillerat respectivament. Però l'important és que en el resultat d'aquestes proves es té en compte la formació i les competències que la persona ha adquirit en un programa de qualificació professional inicial (PQPI), en la formació per a la preparació de la prova i, si és el cas, mitjançant l'experiència labo-

ral. El reconeixement d'aquestes formacions millora la qualificació obtinguda en la prova i, fins i tot, pot comportar l'exempció total de la mateixa. Si per aquestes vies es facilita l'accés a la FP també estan previstes mesures que en faciliten la seva realització. Per a aquelles persones que volen alternar treball amb formació la flexibilitat del sistema els ha de facilitar la realització dels cicles amb una temporització adequada al seus horaris o cursar només una part del currículum i acreditar les unitats de competència cor-

responent. Aquesta última opció pot ser també adequada per a l'alumnat amb necessitats educatives especials que poden acreditar la formació corresponent a les unitats de competència més adients a les seves possibilitats. Així doncs, davant el ventall de possibilitats obertes després de l'etapa obligatòria, cal plantejar quina és la millor per a cada jove en funció dels seus interessos, motivacions, capacitats i nivell de maduresa. Es tracta que cada noi i noia pugui desenvolupar-se agafant el camí més adequat per integrar-se socialment i laboralment i anar creixent com a persona i com a professional.

En el cas de l'alumnat que no obté el GESO el plantejament pot ser i ha de ser en positiu. Acabar l'etapa sense titulació d'ESO no vol dir haver esgotat les possibilitats formatives sinó tenir obertes altres portes i noves oportunitats per iniciar un itinerari alternatiu de formació i professionalització. El primer pas d'aquest itinerari és la realització d'un programa de qualificació professional inicial (PQPI).

### ELS PQPI: L'INICI D'UN ITINERARI PROFESSIONALITZADOR

La LOE en l'article 30 i la LEC en el seu article 60, estableixen els programes de qualificació professional inicial (PQPI), adreçats a l'alumnat que no ha obtingut l'acreditació en finalitzar l'etapa obligatòria.

Aquests programes s'emmarquen en el conjunt de la nova formació professional i proporcionen competències corresponents a qualificacions professionals de nivell I. Constitueixen, per tant, la formació professional de primer nivell.

Els PQPI es plantegen amb una doble finalitat: facilitar la incorporació en el món laboral i possibilitar la continuïtat de l'itinerari formatiu, especialment en els cicles de formació professional de grau mitjà. També, per a aquells alumnes que vulguin, faciliten l'obtenció del graduat en educació secundària obligatòria.

El seu currículum respon a aquesta doble finalitat i ofereix una formació de caràcter integral que compagina la formació específica de preparació professional (mòduls A) amb formació bàsica i per al desenvolupament personal (mòduls B).

Els continguts de formació professional capaciten per entrar en el món laboral amb una qualificació bàsica reconeguda, mentre

que els mòduls de formació general reforcen i amplien les competències bàsiques que han de facilitar l'aprenentatge permanent i la transició al món laboral.

La formació assolida en un PQPI queda acreditada amb la certificació de les unitats de competència assolides, corresponents al Catàleg de Qualificacions Professionals.

A més a més, la realització d'un PQPI obre vies de continuïtat formativa gràcies al reconeixement de la formació realitzada en el programa:

- o Si l'opció és continuar la formació professional reglada, la superació del PQPI li facilita. Cas que l'alumne/a del PQPI hagi obtingut una qualificació final igual o superior a 8 queda exempt/a de realitzar la prova d'accés establerta i accedeix directament al cicle formatiu de grau mitjà. Si ha superat el programa amb una qualificació menor de 8 queda exempt d'una part de la prova i part de la qualificació del PQPI s'afegeix a la nota que obtingui en la prova d'accés.
- o Si l'opció és obtenir el Graduat en ESO pot obtenir el títol realitzant els 7 mòduls voluntaris establerts pels PQPI (mòduls C). Si la qualificació del PQPI és 6,5 o superior només cal que en cursi 6.

Ambdues són vies obertes tant per als joves que continuen el seu itinerari formatiu immediatament després del PQPI com per a aquells que optin per incorporar-se al treball i que amb posterioritat es plantegin reprendre la formació. En aquest cas, si escau, tindran també la possibilitat de demanar el reconeixement de les noves competències adquirides per l'experiència laboral.

Així doncs els PQPI són un exemple clar dels ponts establerts en el sistema educatiu per facilitar la motivació per a la formació i la represa d'itineraris formatius dintre d'un sistema integrat i flexible de formació professional. Responen als plantejaments generals i a les directrius establertes per la Unió Europea per facilitar l'accés a la formació i a l'aprenentatge permanent de tots els col·lectius, especialment d'aquells amb major risc d'exclusió social, ja que considera la formació com un element clau no només per a la millora de la competitivitat i el creixement econòmic sinó també per a

garantir la igualtat d'oportunitats i la cohesió social.

### CONCLUSIÓ

Com a conclusió general veiem que el sistema de formació professional està organitzat perquè les persones interessades en formar-se puguin incorporar-s'hi en qualsevol moment de la seva vida, amb l'avantatge que se'ls reconeix el seu bagatge tant formatiu com professional i que poden anar fent el seu itinerari d'acord al ritme i necessitats de cada moment.

S'ha establert un sistema de qualificacions i s'han dictat mesures per a una organització més flexible de la formació professional a fi de facilitar tant l'accés com la realització de la formació. Per tant, tot i que el sistema està encara en procés de desenvolupament, existeix el marc estructural que ha de facilitar l'assoliment dels objectius plantejats.

Tanmateix, per fer-ho possible cal que s'avanci paral·lelament en dos altres processos cabdals. D'una part cal que l'educació obligatòria garanteixi les competències bàsiques imprescindibles per a realitzar aquests aprenentatges al llarg de la vida. D'altra banda és imprescindible que les persones siguin conscients de la importància i la necessitat de seguir itineraris formatius, tant per a la seva realització personal com per al desenvolupament social i econòmic. Aconseguir la motivació i la participació en la formació permetrà aprofitar les possibilitats que ofereix el nou sistema i avançar en la igualtat d'oportunitats i en la societat del coneixement, els objectius que, com hem vist, es van establir l'any 2000 a Lisboa.

#### Notes :

[1] LEY ORGÁNICA 2/2006, de 3 de Mayo, de Educación . BOE nº 106, 4 de maig de 2006.

[2] LLEI 12/2009, de 10 de juliol, d'educació. DOGC nº 5422, de 16 de juliol de 2009.

[3] LEY ORGÁNICA 5/2002, de 19 de junio, de las cualificaciones y de la Formación Profesional. BOE nº, 147 de 20 de juny de 2002.

[4] REAL DECRETO 1128/2003, de 5 de septiembre, por el que se regula el Catálogo Nacional de Cualificaciones Profesionales. BOE nº 223, de 17 de setembre de 2003. Aquest Decret queda modificat pel RD 1416/2005, de 25 de novembre, i completat per altres successius decrets que van desenvolupant les qualificacions de les diverses famílies professionals.

[5] REAL DECRETO 1538/2006, de 15 de diciembre, por el que se establece la ordenación general de la formación profesional del sistema educativo. BOE nº3, de 3 de enero de 2007

[6] DECRET 176/2003, de 8 de juliol, de creació de l'Institut Català de les Qualificacions Professionals. DOGC n° 3935, de 29 de juliol de 2003.

[7] DECRET 240/2005, de 8 de novembre, pel qual s'estableixen diverses mesures flexibilitzadores de l'oferta dels ensenyaments de formació professional específica. DOGC n°4507, de 10 de novembre de 2005.

[8] RESOLUCIÓ EDU/2769/2008, de 10 de setembre, per la qual s'estableix, amb caràcter experimental, el règim d'alternança entre formació i treball en els ensenyaments de formació professional inicial. DOGC n° 5218, de 18 de setembre de 2008.

[9] DECRET 140/2009, de 8 de setembre, pel qual es regulen els Programes de Qualificació Professional Inicial. DOGC n° 5463, de 14 de setembre de 2009.

[10] Instruccions d'organització dels cicles formatius de la Formació Professional Inicial –LOE. Accessible en: <http://www.gencat.cat/educació>.

[11] ORDRE EDU/336/2009, de 30 de juny, per la qual s'estableix el programa experimental Qualifica't en els ensenyaments de formació professional del sis-

tema educatiu, i s'obre convocatòria de selecció de centres per al curs acadèmic 2009-10. DOGC n° 5415, de 7 de juliol de 2009.

**Referències bibliogràfiques :**

COMISSIÓ EUROPEA (2008). Noves capacitats per a noves ocupacions. Comunicació de la Comissió al Parlament Europeu, Al Consell, al Comitè Econòmic i Social i al Comitè de les Regions. COM 2008/ 868 final de 16 de desembre de 2008. Brussel·les.

CONSELL CATALÀ DE LA FORMACIÓ PROFESSIONAL (2007). II Pla General de Formació Professional a Catalunya (2007-2010). Barcelona .

CONSELL EUROPEU (2002). Resolució del consell de la Unió Europea, de 27 de juny de 2002, sobre l'educació permanent. Diari Oficial L 163, de 9.07.2002.

CONSELL EUROPEU (2004). Educació i Formació

2010. Informe intermedi sobre l'execució del programa. Diari Oficial C 104/1, de 30.04.2004.

HOMS, O. (2009). Noves competències per a noves ocupacions. Conferència dictada en les VII Jornades del Consell Català de Formació Professional de 20 de novembre de 2009. Barcelona

INSTITUT CATALÀ DE LES QUALIFICACIONS PROFESSIONALS . Sistema Integrat de Qualificacions i Formació Professional de Catalunya (SQCAT). Barcelona

PARLAMENT EUROPEU I CONSELL (2006). Recomanació del Parlament Europeu y del Consell, de 18 de desembre de 2006, sobre les competències clau per a l'aprenentatge permanent . Diari Oficial L 394, de 30.12.2006.

**Correspondència amb l'autora:** Rosa Solans Esparrica. E-mail : [rosa.solans@gencat.cat](mailto:rosa.solans@gencat.cat)

